

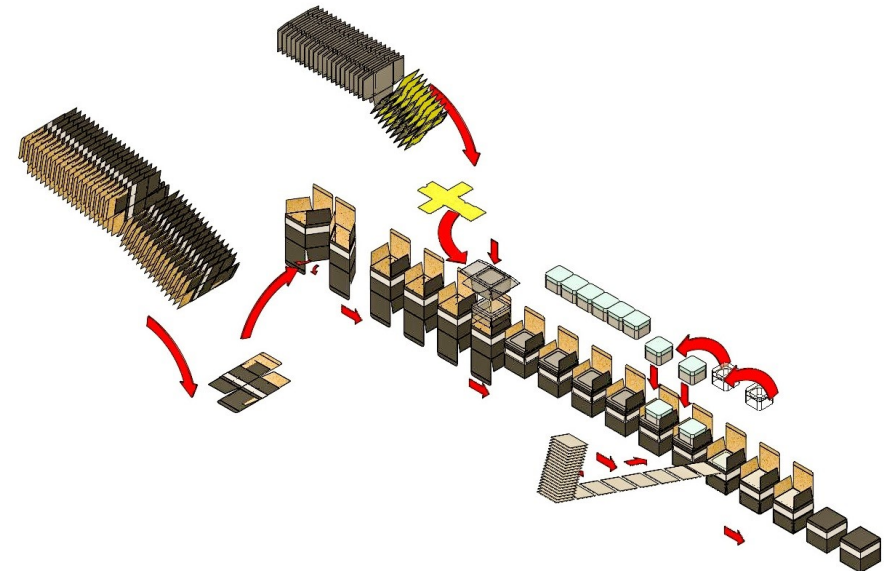

**MACCHINA ASTUCCIATRICE VERTICALE**  
**ETUYEUSE VERTICALE**  
**VERTICAL CARTONING MACHINE**

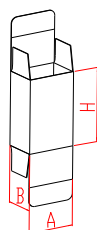

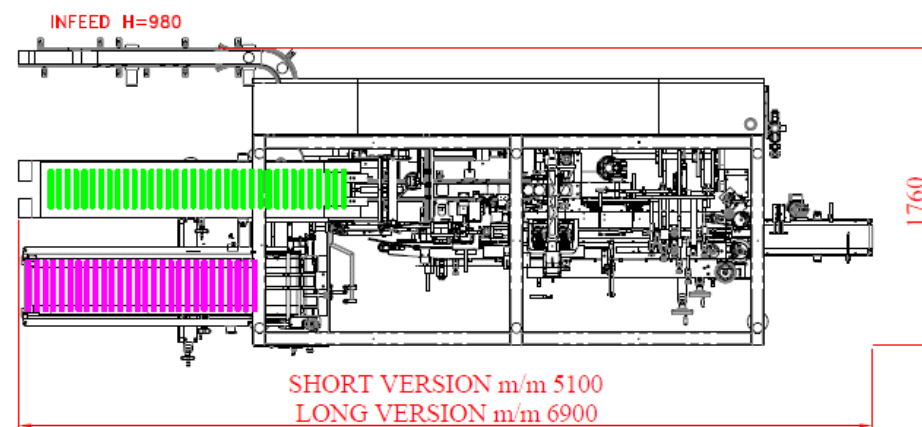
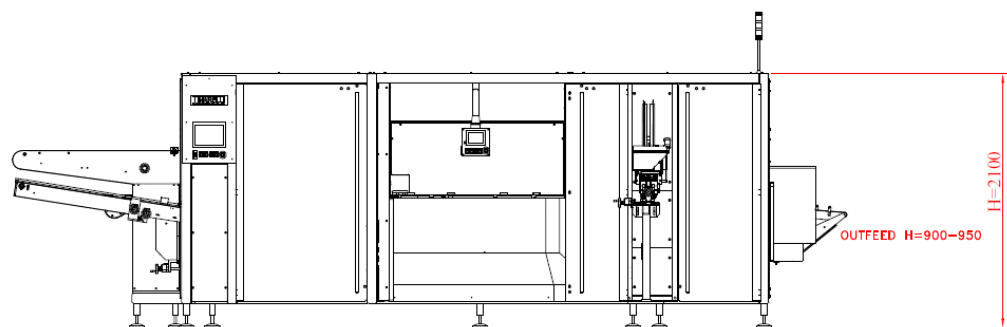

Size Range mm	Min	Max
A	20	100
B	20	100
H	55	190

Possibilità di eseguire formati fuori tabella da valutare

Possibilité de réaliser formats hors gamme - à évaluer selon la demande

Possibility to make sizes not indicated in this table to be assessed each time

Versione in Linea a movimenti alternati con struttura a balcone, dedicata ai prodotti Cosmetici e di Profumeria.

- Alimentazione dei prodotti in manuale (fino 2 operatori al carico) in automatico (con pick-and-place) o entrambi
- Apertura in positivo dell'astuccio, sia verso destra che verso sinistra
- Trasporto astucci con sistema anti-danneggiamento dell'astuccio
- Gruppo formazione e inserimento dell'ondulato.
- Gruppo introduzione foglietto illustrativo (piatto o a cavallo)
- La macchina lavora astucci pre-incollati con lembi di chiusura opposti o ad aeroplano.
- Embossing o altri tipi di codificatori
- Uscita astucci su nastro con controllo e scarto di eventuali astucci vuoti
- Velocità: Fino a 70 astucci al minuto, a seconda del prodotto da confezionare
- Tempo di cambio formato: 15-20 minuti senza utensili

Version en Ligne avec fonctionnements alternatifs et structure "à balcon" dédiée aux produits Cosmétiques et de Parfumerie.

- Alimentation des produits manuelle, (jusqu'à 2 opérateurs), automatique, ou les deux.
- Mise en forme de l'étui positif (côté droit et côté gauche).
- Système de transport de l'étui par courroies ne générant aucun défauts ou traces sur l'étui.
- Unité de mise en forme et introduction de l'ondulé.
- Unité d'introduction notice (à plat ou en cavalier).
- Groupe pour passage des étuis en pattes alternées et opposées
- Unité d'embossage ou autre types de codeurs.
- Sortie des étuis sur un convoyeur équipé d'un système de détection et éjection des étuis vides.
- Cadence machine: 70 étuis/minute max., selon le produit à conditionner.
- Temps de changement de format: 15-20 min. sans outils

Intermittent motion and balcony structure version in-Line dedicated to Cosmetics and Perfumery products.

- Hand product feeding (up to 2 operators) or automatic feeding by Pick & Place or both
- Positive opening of the carton, both right- and left side
- Carton transport is carried out by a system which prevents any damage to the cartons
- In-liner erection and introduction unit
- Leaflet introduction unit (flat or U-shape)
- Cartons can be processed with both alternating and aeroplane style flaps
- Embossing or other coding units
- Carton exit on a conveyor belt, control and ejection of empty cartons
- Speed: up to 70 cartons/minute, according to the product to pack
- Size change time: 15-20 minutes, without use of any tools